

POZICE VPUSTŮ

Bytová jednotka B1/B2 byt č.1,2

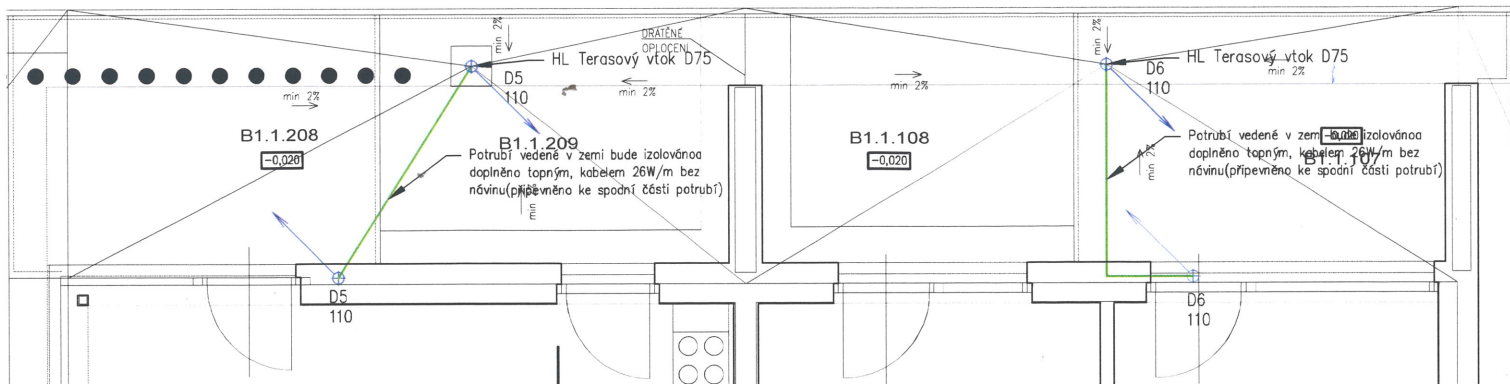

Bytová jednotka B1/B2 byt č.3

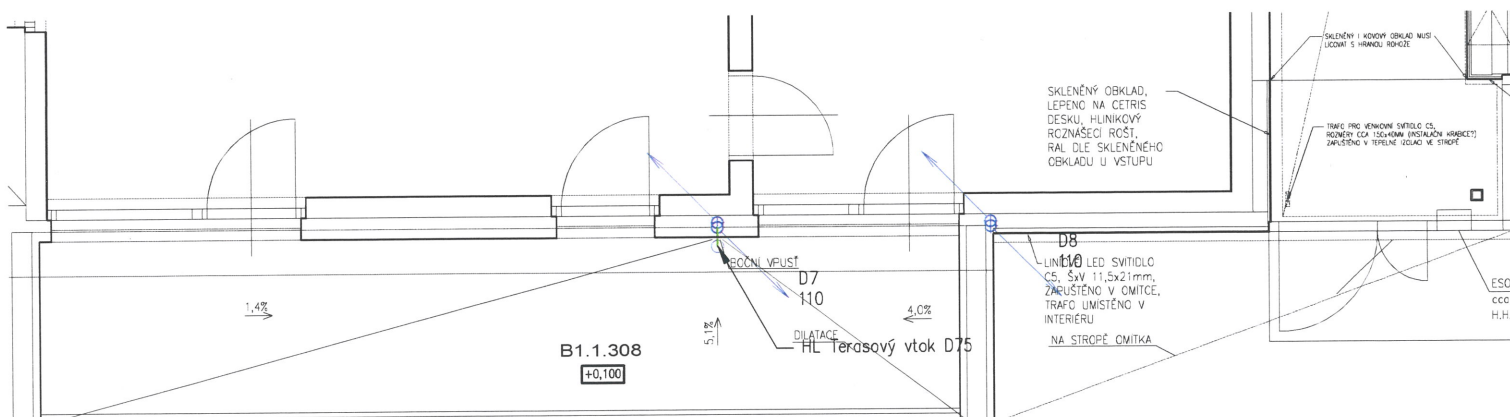

Bytová jednotka B1/B2 byt č. 4,5

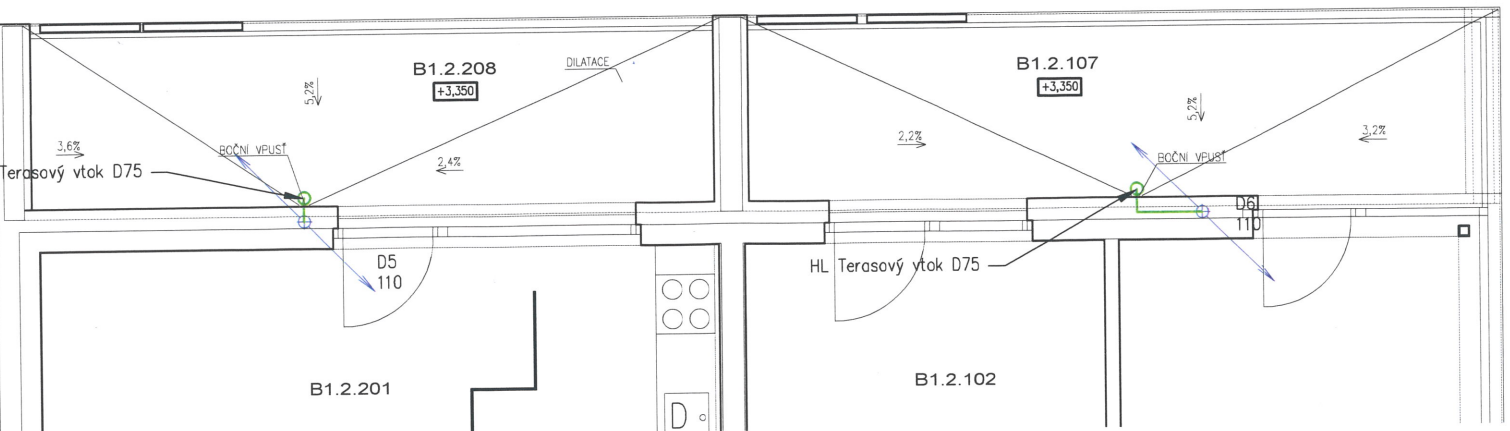

Bytová jednotka B1/B2 byt č. 7

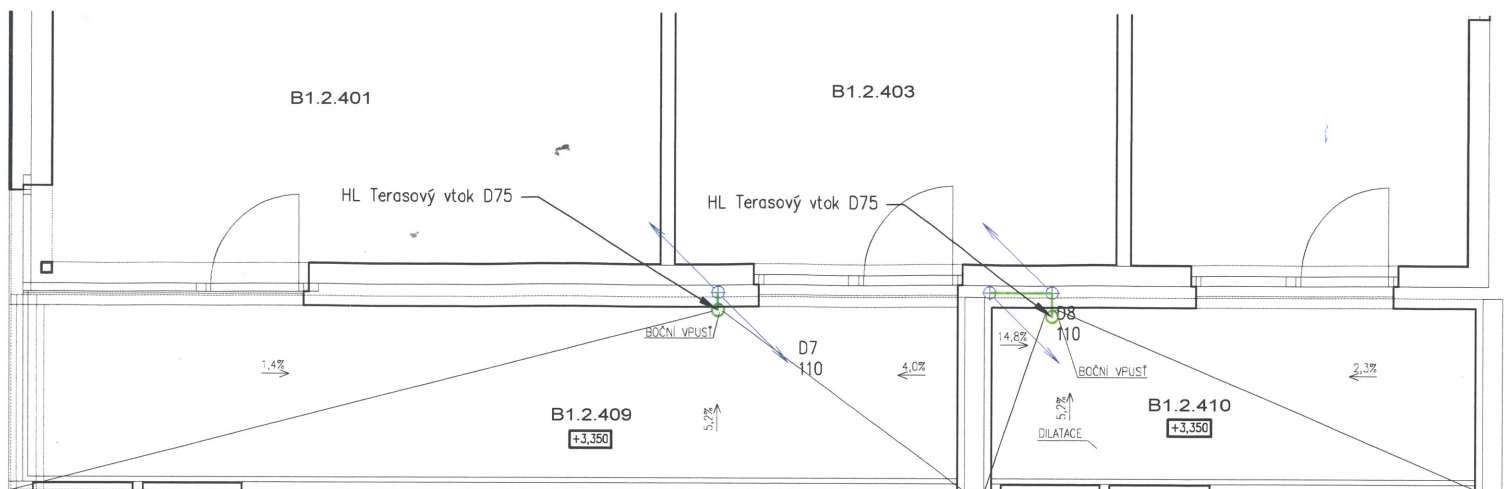

Bytová jednotka B1/B2 byt č. 8,9

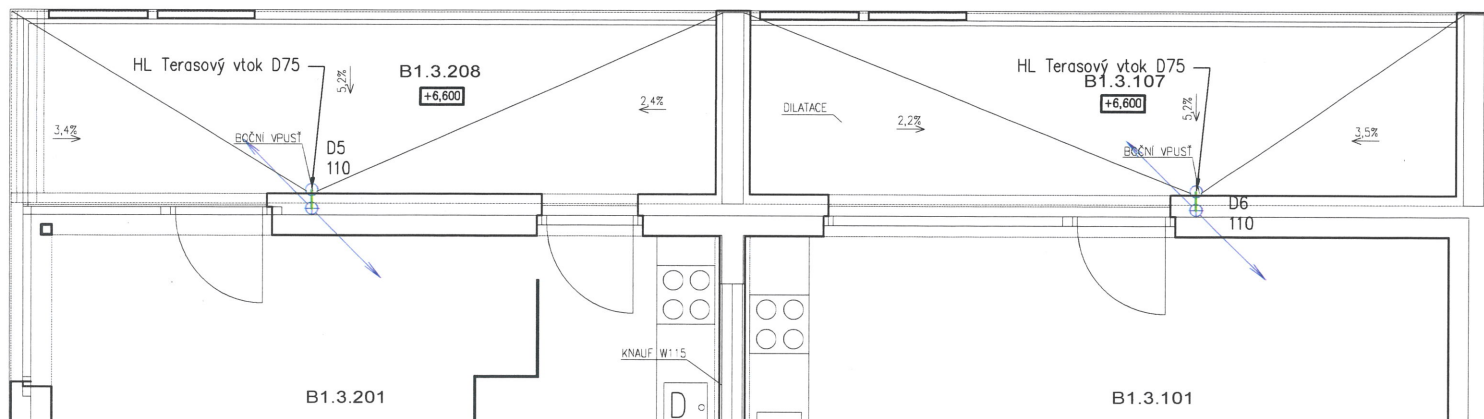

Bytová jednotka B1/B2 byt č. 11

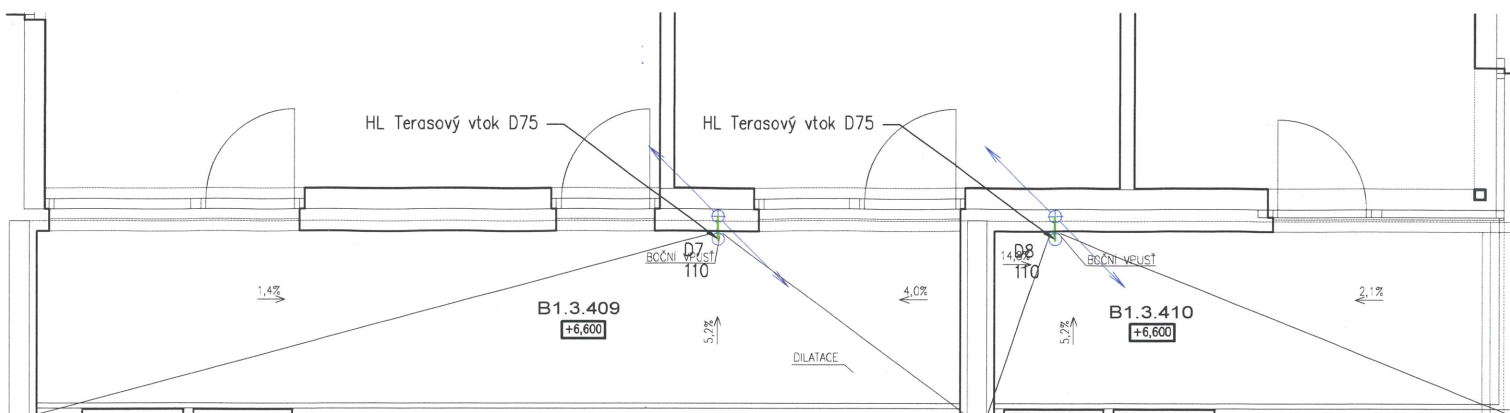

Bytová jednotka B1/B2 byt č. 12,13

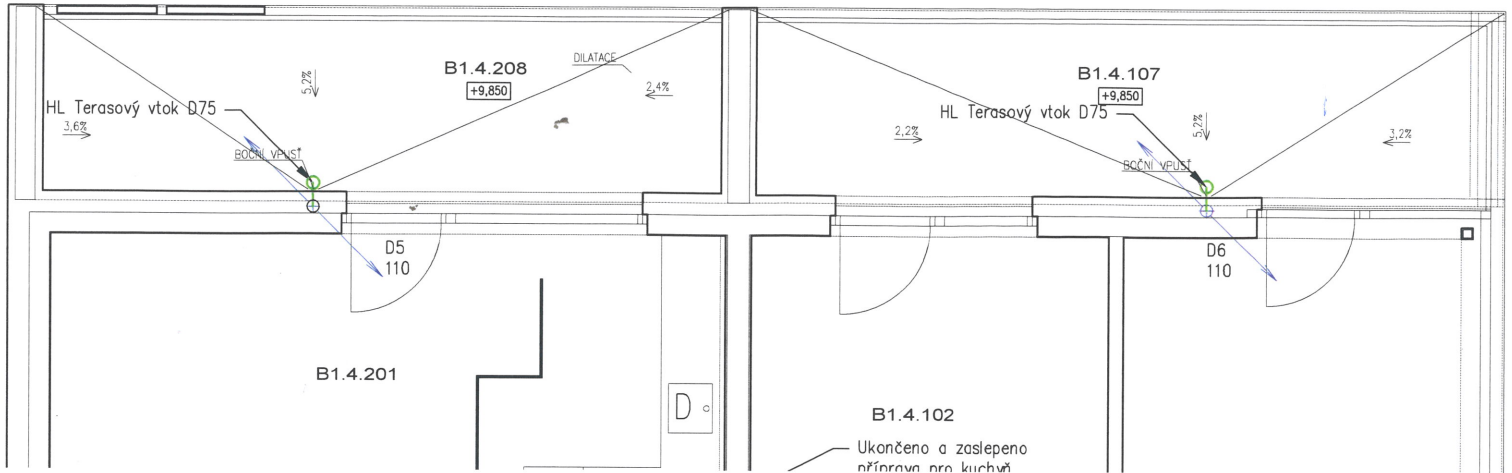

Bytová jednotka B1/B2 byt č.15

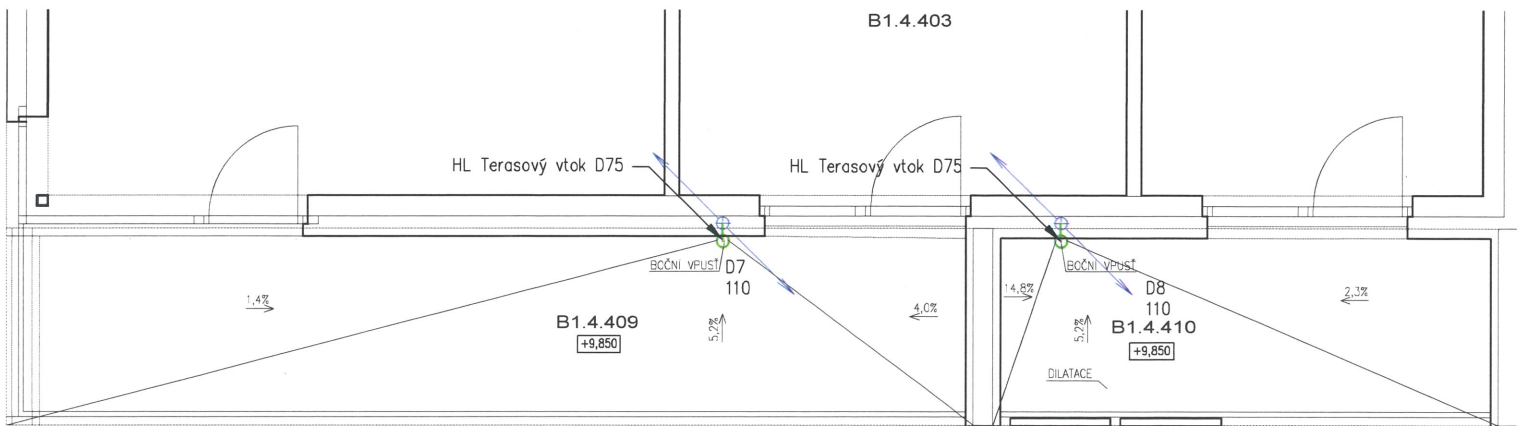

Bytová jednotka B1/B2 byt č. 16

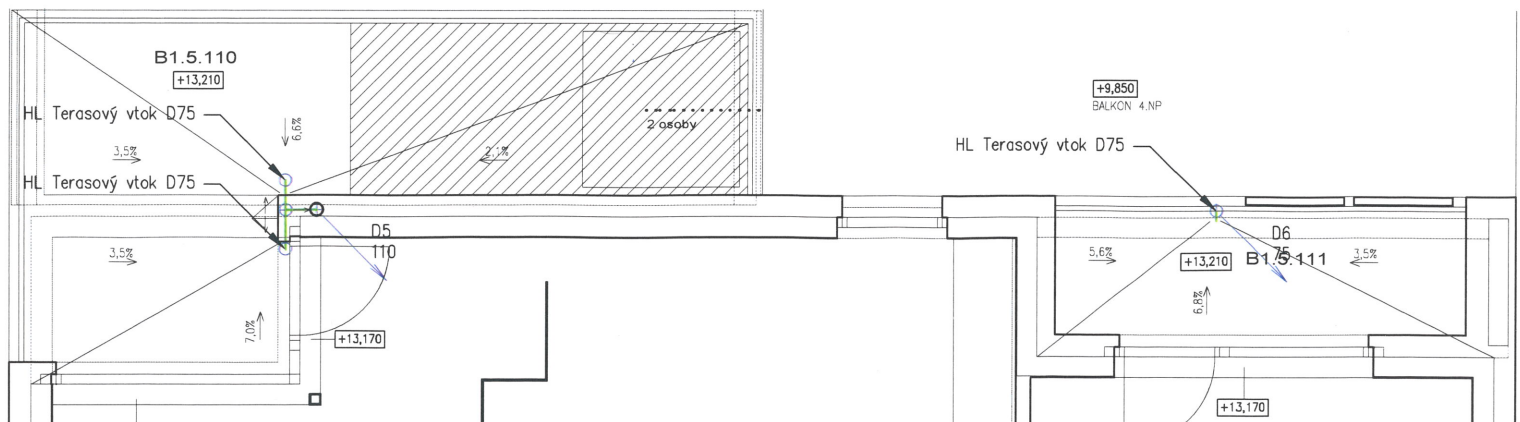

Bytová jednotka B1/B2 byt č. 17

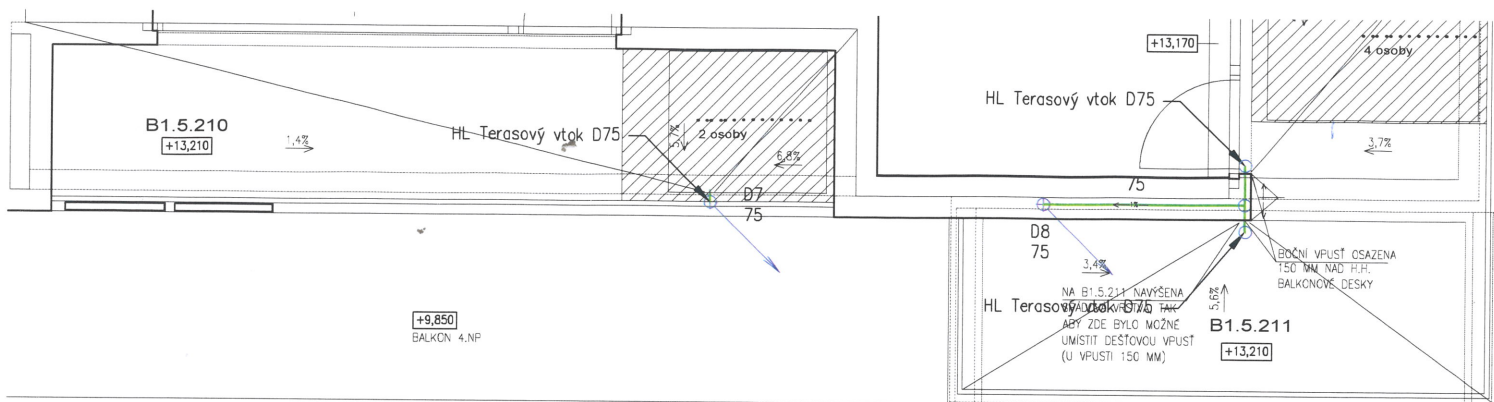

Údržba a čištění terasových vpustí

Pro zajištění spolehlivé funkčnosti výrobků je nutné nejméně 2x ročně kontrolovat a čistit terasovou vpust, ochranný koš, terasový nástavec, zápachovou klapku a jiné příslušenství. V případě nebezpečí častějšího zanášení (listí z okolních stromů apod.) je nutné intenzitu kontrol navýšit.

Kontrola se provádí vizuálně, tj. zjišťuje se pohledem, zda kolem a na ochranném koši terasové vpusti není listí či jiné nečistoty. Po vyčištění v okolí ochranného koše se provede jeho demontáž, případně demontáž zápachové uzávěrky a zjistí se, zda nejsou v těle terasové vpusti naplavené nečistoty. V případě zanesení se vpust' mechanicky (ručně) vyčistí. Po vyčištění se příslušenství a ochranný koš vrátí zpět na původní místo.